

浙江省 2019 年 10 月高等教育自学考试

书籍装帧试题

课程代码:10194

请考生按规定用笔将所有试题的答案涂、写在答题纸上。

选择题部分

注意事项:

1. 答题前,考生务必将自己的姓名、准考证号用黑色字迹的签字笔或钢笔填写在答题纸规定的位置上。
2. 每小题选出答案后,用 2B 铅笔把答题纸上对应题目的答案标号涂黑。如需改动,用橡皮擦干净后,再选涂其他答案标号。不能答在试题卷上。

一、单项选择题(本大题共 15 小题,每小题 2 分,共 30 分)

在每小题列出的四个备选项中只有一个是符合题目要求的,请将其选出并将“答题纸”的相应代码涂黑。错涂、多涂或未涂均无分。

1. 汉字大小定为_____个等级。
A. 五 B. 六 C. 七 D. 八
2. 用毛笔很工整地手写的字体,称为
A. 仿宋体 B. 楷体 C. 手写体 D. 宋体
3. _____视觉流程指画面中的视觉元素散点排列在版式的各个位置上,没有特定明确的规律性,给人以轻松、自由、活泼、生动的感觉。
A. 对称 B. 节奏 C. 韵律 D. 散点
4. _____磅以下的字体会使眼睛过早疲劳。
A. 7 B. 8 C. 9 D. 10
5. _____心理学派是西方现代心理学的主要流派之一,20 世纪初在德国社会历史条件的影响下诞生。
A. 内容 B. 日内瓦 C. 人本主义 D. 格式塔
6. 利用一些带有方向性的线段图形来引导读者,被称为_____视觉流程。
A. 向心型 B. 离心型 C. 十字型 D. 引导型

7. 角版图片又称之为_____图片。
- A. 三角形 B. 圆形 C. 方形 D. 柱形
8. 平订:即铁丝平订,是将印好的书页经折页、配贴成册后,在钉扣一侧离边沿_____毫米处用铁丝订牢,再包上封面的装订方法。
- A. 4 B. 5 C. 6 D. 7
9. 蝴蝶装的应用是书籍装帧形制的一大改革,改变了沿袭千年的
- A. 卷轴装 B. 帛书 C. 经折装 D. 旋风装
10. 正度 32 开的尺寸为
- A. 203 * 280mm B. 140 * 210mm
- C. 130 * 185mm D. 185 * 260mm
11. _____可以让各构成元素的特点更加鲜明、生动,形成强烈的视觉冲击力。
- A. 对比 B. 对称 C. 节奏 D. 变化
12. _____是为了把数据进行视觉化处理从而使其变得清晰易懂的东西。
- A. 插图 B. 信息图表 C. 图形 D. 符号
13. 精装书籍在_____已经出现。
- A. 民国 B. 宋朝 C. 明朝 D. 清朝

14. 从杂志的宏观上把握全局。注意每期不同的内容主题与总设计原则的相互关系,强调关联性、延续性与
- A. 差异性 B. 创新性
- C. 稳定性 D. 主题性
15. 图中的 5 是
- A. 护封 B. 腰封
- C. 前勒口 D. 护页

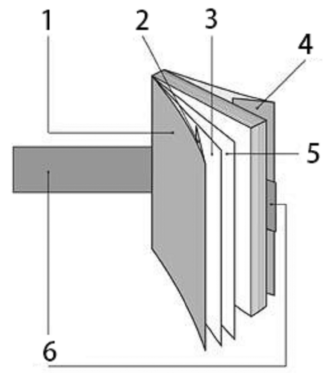

二、判断题(本大题共 5 小题,每小题 2 分,共 10 分)

判断下列各题,在答题纸相应位置正确的涂“**A**”,错误的涂“**B**”。

16. 我国最最著名的丛书是《四库全书》。
17. 系列书在功能上的分类主要包括期刊和丛书。
18. 色彩对于读者的视觉刺激最为敏感。
19. 书籍封面、护封最初是源于保护书籍的功能。
20. 书名是封面设计的核心要素。

非选择题部分

注意事项:

用黑色字迹的签字笔或钢笔将答案写在答题纸上,不能答在试题卷上。

三、名词解释题(本大题共 2 小题,每小题 5 分,共 10 分)

21. 版面设计
22. 丛书

四、论述题(本大题共 2 小题,每小题 10 分,共 20 分)

23. 封面中的字体设计的设计方向有哪些?
24. 书籍装帧的演变出现哪几种形态?

五、实践题(本大题 30 分)

25. 请为《神奇的数字》设计封面一幅,颜色不限,尺寸 89×127mm,封面上请注明书名、杨清山著,江西人民出版社。设计说明 50-100 字。

要求:

- (1) 设计方案要具有一定的创意和艺术性。
- (2) 试卷必须工整、设计要求规范。
- (3) 表现手法不限。