

# 书籍装帧试题

课程代码:10194

1. 请考生按规定用笔将所有试题的答案涂、写在答题纸上。

2. 答题前,考生务必将自己的考试课程名称、姓名、准考证号用黑色字迹的签字笔或钢笔填写在答题纸规定的位置上。

## 选择题部分

### 注意事项:

每小题选出答案后,用 2B 铅笔把答题纸上对应题目的答案标号涂黑。如需改动,用橡皮擦干净后,再选涂其他答案标号。不能答在试题卷上。

一、单项选择题:本大题共 15 小题,每小题 2 分,共 30 分。在每小题列出的备选项中只有一项是最符合题目要求的,请将其选出。

1. 环衬是打开封面后的第\_\_\_\_\_页和第\_\_\_\_\_页。

- A. 一、二                      B. 二、三                      C. 三、四                      D. 一、三

2. 书籍的“五感”理论最早由图书设计大师\_\_\_\_\_提出的。

- A. 吕敬人    B. 衫浦康平  
C. 胡愈之    D. 陈之佛

3. 目前国内常用的印刷类整开正度纸的尺寸规格

- A. 889x1194mm    B. 787x1092mm  
C. 860x580mm    D. 787x546mm

4. \_\_\_\_\_产生于近代,受西方无衬线字体影响。

- A. 仿宋体                      B. 宋体                      C. 黑体                      D. 楷体

5. \_\_\_\_\_是进行版式设计时所要遵循的形式法则之一。

- A. 整体与局部    B. 节奏与均衡  
C. 局部与统一    D. 虚实与留白

6. 直接\_\_\_\_\_是格式塔心理的两大研究对象。

- A. 心理和行为    B. 经验和心理  
C. 经验和行为    D. 思维和行为

7. 将画面中的视觉元素以十字或者斜十字的方式进行编排与组合被称为\_\_\_\_\_视觉流程。

- A. 向心型                      B. 离心型                      C. 十字型                      D. 引导型

8. 1910 年,\_\_\_\_\_创作了第一幅抽象水彩画作品,宣告了抽象艺术的诞生。

- A. 蒙德里安                      B. 乔哈特威尔德  
C. 康定斯基                      D. 达盖尔

9. 旋风装是在\_\_\_\_\_的基础上加以改造演变而来的。

- A. 卷轴装                      B. 包背装                      C. 蝴蝶装                      D. 经折装

10. 一般来说,\_\_\_\_\_开以上的开本被称为大开本。

- A. 12                      B. 14                      C. 16                      D. 32

11. A4 的尺寸大小为

- A. 203 \* 280mm                      B. 210 \* 297mm  
C. 210 \* 285mm                      D. 185 \* 260mm

12. \_\_\_\_\_蕴意着光明、希望,代表着荣华富贵。

- A. 黄色                      B. 橙色                      C. 红色                      D. 紫色

13. \_\_\_\_\_是指图形或物体对某个点、线、面而言,在大小、形状和排列上具有一一对应的关系。

- A. 对应                      B. 对称  
C. 对比                      D. 和谐

14. 书籍封面、护封最初是源于\_\_\_\_\_的功能。

- A. 美观                      B. 识别书籍  
C. 保护书籍                      D. 促销

15. 图中的 6 是

- A. 护封                      B. 腰封  
C. 前勒口                      D. 护页

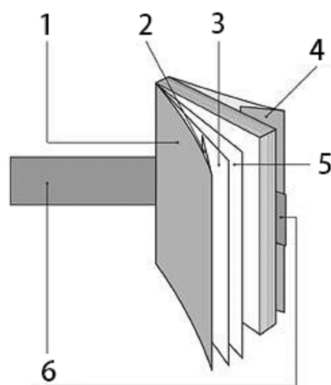

二、判断题:本大题共 5 小题,每小题 2 分,共 10 分。判断下列各题,在答题纸相应位置正确的涂“**A**”,错误的涂“**B**”。

16. 将视觉元素和局部放到版式中进行编排,这样的布局结构称为切入式视觉流程。

17. 我国最早的丛书是南宋的《儒学警语》,最著名的丛书是《四库全书》。

18. 系列书在功能上的分类主要包括期刊、丛书以及类书。

19. 图形对于读者的视觉刺激最为敏感。

20. 具象图形具有强烈的艺术性、针对性和表现力。

## 非选择题部分

### 注意事项:

用黑色字迹的签字笔或钢笔将答案写在答题纸上,不能答在试题卷上。

### 三、名词解释题:本大题共 2 小题,每小题 5 分,共 10 分。

21. 实

22. 版心

### 四、论述题:本大题共 2 小题,每小题 10 分,共 20 分。

23. 创意字体的设计原则。

24. 导向视觉流程的分类。

### 五、实践题:本大题 30 分。

25. 请为《中国传统节日》设计插图一幅。

#### 考试内容:

(1) 请为《中国传统节日》设计插图一幅。

(2) 尺寸为 8cm×10cm。

(3) 设计说明 50-100 字。

#### 考试要求:

(1) 设计方案要具有一定的创意和艺术性。

(2) 试卷必须工整、设计要求规范。

(3) 自带工具、表现手法不限。